

950M/962M

Chargeuses sur pneus



	950M	962M
Modèle de moteur	C7.1 ACERT™ Cat®	C7.1 ACERT Cat
Puissance maximale : ISO 14396	186 kW (253 ch, unité métrique)	201 kW (273 ch, unité métrique)
Puissance nette maximale : ISO 9249	171 kW (232 ch, unité métrique)	186 kW (253 ch, unité métrique)
Capacités des godets	2,5-9,2 m ³	2,5-9,9 m ³
Poids en ordre de marche	19 269 kg (godet MH avec lame de coupe à boulonner de 3,3 m ³)	20 296 kg (godet MH avec lame de coupe à boulonner de 3,6 m ³)

FIABILITÉ, PRODUCTIVITÉ ET RENDEMENT ÉNERGÉTIQUE

- 10 % de carburant économisé par rapport à la série K leader du secteur*
- Jusqu'à 25 % de carburant économisé par rapport à la série H*
- **La timonerie en Z optimisée** offre une visibilité, des performances et un rendement énergétique optimaux
- **Les godets type Performance** sont faciles à charger et améliorent la rétention des matériaux
- **Les outils de travail et le système d'attache Fusion™ Cat** offrent un vaste éventail d'outils de travail et permettent d'utiliser le même outil de travail sur des chargeuses sur pneus de différentes tailles
- **Le moteur Cat doté de la technologie ACERT** est conforme aux normes européennes Stage IV sur les émissions et comprend un module d'émissions propres Cat pour un fonctionnement en continu et efficace de la machine
- **La transmission powershift avancée**, équipée de série d'un convertisseur de couple à embrayage de verrouillage et du changement de rapport entre butées, permet des changements de rapport en douceur, une accélération rapide et un excellent niveau de performances et de vitesse en pente
- **Essieu nouvelle génération** avec blocages de différentiel avant manuels à disques et à la volée de série pour offrir une traction optimale sur différents types de terrain et une productivité accrue
- **La nouvelle génération de circuit hydraulique à détection de charge** garantit une maîtrise totale des fonctions de la machine

SIMPLICITÉ D'UTILISATION

- **Meilleur poste de conduite de la catégorie** pour offrir au conducteur un confort inégalé lui permettant d'être plus efficace
- **Technologie de pointe Cat Connect** pour surveiller, gérer et optimiser les travaux de chantier

ACCÈS POUR L'ENTRETIEN

- Capot monobloc traditionnel, centres d'entretien centralisés, plate-forme de nettoyage du pare-brise et fixation de faisceau pour permettre le meilleur accès pour l'entretien dans cette catégorie

Table des matières

Fiabilité.....	4
Robustesse	5
Productivité.....	6
Haut rendement énergétique	7
Facilité d'utilisation.....	8
Polyvalence.....	10
Technologies intégrées.....	12
Frais fixes	14
Coûts d'exploitation.....	15
Facilité d'entretien.....	16
Développement durable.....	17
Assistance client.....	17
Spécifications.....	18
Équipement standard	32
Options.....	33
Notas.....	34



*Le rendement énergétique est mesuré en masse de matériau déplacé par volume de carburant consommé. L'amélioration moyenne du rendement est testée et analysée pour un cycle composite moyen et une configuration standard avec des variations par modèle comparable avec et sans mode économie actif. Les facteurs ayant une incidence sur les variations de résultats incluent, sans s'y limiter, la configuration de la machine, la conduite du conducteur, l'utilisation de la machine, le climat, etc.



Les nouvelles Chargeuses sur pneus 950M et 962M sont équipées d'un moteur ACERT conforme à la norme européenne Stage IV et d'une combinaison de composants éprouvés pour les circuits électroniques, de carburant, d'air et de post-traitement. L'utilisation systématique et stratégique de technologies éprouvées nous permet de répondre aux attentes élevées des clients en matière de productivité et de rendement énergétique. L'intégration étroite des systèmes permet de réduire les émissions, d'améliorer les performances et de réaliser des économies de carburant de manière transparente pour les conducteurs et sans ralentir les performances de la machine. La fiabilité, la longue durée de vie et la polyvalence des Chargeuses 950M et 962M en font des machines idéalement adaptées à vos besoins.



Fiabilité

Des composants éprouvés et une technologie sur laquelle vous pouvez compter.

Chaque moteur ACERT conforme à la norme européenne Stage IV est équipé d'une combinaison de composants éprouvés pour les circuits électroniques, de carburant, d'air et de post-traitement.

Des circuits électroniques de moteur plus puissants et plus fiables

Les circuits électroniques utilisés sur les moteurs Cat conformes à la norme européenne Stage IV sont plus puissants et robustes que jamais. Les fonctionnalités avancées et les connexions communes permettent d'offrir davantage de valeur ajoutée aux clients et optimisent la qualité et la fiabilité. La protection de faisceau de câblage en mousse permet d'optimiser la fiabilité et ce même dans les applications les plus exigeantes.

Circuit hydraulique

La conception des circuits hydrauliques des modèles 950M et 962M a été considérablement modifiée et permet d'offrir aux clients une valeur ajoutée encore plus importante. Le distributeur hydraulique principal est désormais monobloc et intègre une section de commande antitangage. Désormais commune à tous les modèles de la série M, la conception monobloc permet de réduire le poids et présente 40 % de points de fuite en moins. Les troisième et quatrième fonctions hydrauliques auxiliaires peuvent être facilement ajoutées en usine ou sur le terrain, grâce à l'ajout d'une seconde vanne auxiliaire.

Surveillance de l'équipement

Les technologies Cat Connect et les prestations du concessionnaire Cat rationalisent la gestion de votre équipement. Product Link™ et l'application en ligne VisionLink® vous permettent de surveiller en temps réel les données de la machine et d'en gérer l'état. Votre concessionnaire Cat propose des conseils d'experts et des services S-O-SSM afin que votre équipement reste fiable et efficace.

Ensemble démarrage à froid

Le nouvel ensemble de démarrage à froid en option permet d'assurer le démarrage par temps très froid et à haute altitude.



Robustesse

Une machine idéalement adaptée à vos besoins.

Châssis

Le châssis à deux pièces soudées par un système robotisé constitue des structures fiables et robustes qui absorbent toutes les contraintes liées à la pénétration, au chargement et à la torsion.

Le système d'attelage articulé de la série M, unissant la partie avant et la partie arrière du châssis, offre une plus grande force d'appui.

Essieux

Conçus pour des applications extrêmes, les essieux de la série M se caractérisent par leur fiabilité et leur longue durée de vie. L'essieu arrière peut osciller à ± 13 degrés pour mieux maintenir les quatre roues au sol, ce qui accroît sensiblement la stabilité, même sur les terrains les plus accidentés. Vous bénéficiez ainsi d'une excellente stabilité et d'une traction remarquable.

Productivité

Travailler efficacement et déplacer plus de matériaux.



Des technologies adaptées à chaque application permettent d'obtenir les résultats suivants :

- **Hautes performances** dans un large éventail d'applications.
- **Plus grande fiabilité** via l'intercompatibilité et la simplicité de la conception.
- **Optimisation du temps productif et réduction des coûts** grâce à une assistance de classe mondiale proposée par le réseau de concessionnaires Cat.
- **Réduction de l'impact des systèmes d'émissions** : une conception transparente pour le conducteur, sans interaction nécessaire.
- **Conceptions robustes** : une durée de vie prolongée jusqu'à la prochaine révision générale.
- **Plus grandes économies de carburant** : des coûts d'entretien réduits tout en offrant la même puissance et la même réactivité.

Circuit hydraulique

Le nouveau système antitangage comporte désormais deux accumulateurs lui permettant d'être plus efficace sur une plus grande plage de charges utiles, ce qui accroît la productivité ainsi que l'efficacité du conducteur en raison d'une amélioration du confort.

Un équipement hydraulique nouvelle génération pompe continuellement et équilibre automatiquement les charges hydrauliques en fonction du rendement de la machine souhaité par le conducteur. La réactivité du moteur est améliorée, tout comme ses performances à des altitudes plus élevées.

Transmission

Les groupes motopropulseurs des modèles 950M et 962M ont fait l'objet de nouvelles améliorations avec l'ajout d'une transmission à 5 vitesses qui comprend un convertisseur de couple avec embrayage de verrouillage de série. Ces nouveaux convertisseurs de couple ont aussi été adaptés à la puissance moteur et au circuit hydraulique dans le but d'améliorer les performances et le rendement énergétique. Ces transmissions à arbre intermédiaire robustes disposent également d'un nouveau circuit d'huile à débit partagé et utilisent une nouvelle huile multigrade, ce qui diminue la consommation de carburant.

Essieux

Capables de s'engager à la volée, les nouveaux blocages de différentiel à disques améliorent la capacité de traction dans ces applications, contribuant ainsi à augmenter la productivité. Ces modèles sont équipés de série de blocages de différentiel d'essieu avant, qui peuvent être activés manuellement par un contacteur au plancher sans avoir à arrêter la machine. Disponibles en option, les blocages entièrement automatiques de différentiel d'essieux avant et arrière ne nécessitent aucune intervention du conducteur : ils s'activent automatiquement lorsque la machine creuse ou qu'une différence de vitesse au niveau des roues est mesurée. Ces blocages de différentiel à disques réduiront le grattage des pneus par rapport aux autres dispositifs d'aide à la traction, réduisant davantage les coûts d'exploitation des clients.

Les essieux sont dotés de nouveaux freins de stationnement à disque à étrier externes, montés sur l'arbre d'entrée des essieux avant. Montés en externe, ils ne présentent pas les défauts des freins de stationnement à bain d'huile sous carter, où les disques de frein baignent dans l'huile. De plus, il n'est pas nécessaire de changer l'huile, ce qui réduit les coûts de carburant et d'entretien. Les freins de stationnement à étrier externes sont facilement accessibles pour l'inspection et l'entretien.

Haut rendement énergétique

Une conception dédiée à la baisse de vos coûts d'exploitation.

Moteur et émissions

Le Moteur C7.1 ACERT Cat a été conçu pour offrir un rendement énergétique maximal et une masse volumique supérieure, tout en restant conforme à la norme européenne Stage IV sur les émissions. Ce moteur est équipé des technologies Cat innovantes suivantes : un circuit électronique, un processus d'injection de carburant, des systèmes de gestion de l'air, une solution de post-traitement équipée de la réduction catalytique sélective Cat et un système de régénération peu gourmand en carburant Cat. Le système de régénération Cat supprime automatiquement la suie du filtre à particules diesel sans interrompre le cycle de travail de votre machine.

Systèmes et composants efficaces

Des systèmes innovants abaissent intelligemment les régimes moteur moyens et réduisent les charges thermiques de tout le système, ce qui se traduit par une amélioration considérable des performances et du rendement énergétique.

Systèmes avancés et intégration innovante

L'intégration étroite du nouveau moteur et du système de réduction des émissions, du groupe motopropulseur, du circuit hydraulique et du circuit de refroidissement se traduit par une réduction de la consommation de carburant moyenne par rapport aux modèles 950K et 962K.

Mode économie

Le mode économie productive permet de contrôler automatiquement le couple et le régime moteur en fonction de la charge du groupe motopropulseur de la machine : le couple et le régime moteur passent automatiquement dans la plage de fonctionnement offrant le meilleur rendement. Le résultat est un meilleur rendement énergétique associé à des performances optimales.



Des circuits de carburant nouvelle génération

Le calage de l'injection Cat contrôle précisément le processus d'injection de carburant via une série de micro-injections réglées avec précision pour une combustion mieux maîtrisée, plus respectueuse de l'environnement et plus efficace. Sur les modèles 950M et 962M, les circuits de carburant à rampe commune haute pression améliorent les performances et réduisent la suie des Moteurs C7.1 ACERT.

Système de réduction des oxydes d'azote (NO_x) Cat

Le système de réduction des oxydes d'azote (NO_x) Cat (NRS, NO_x Reduction System) capture et refroidit une petite quantité de gaz d'échappement, puis la réachemine dans la chambre de combustion, afin de diminuer les températures de combustion et les émissions de NO_x.

Technologies de post-traitement

Afin de répondre à la réduction supplémentaire de 80 % des émissions de NO_x exigée par la norme européenne Stage IV sur les émissions, un nouveau système, la réduction catalytique sélective (RCS), complète la solution déjà éprouvée de post-traitement Cat conforme à la norme européenne Stage IIIB.

Facilité d'utilisation

Sécurisé. Confortable. Efficace.



L'amélioration de l'efficacité du conducteur constitue toujours un objectif primordial dans la conception des modèles 950M et 962M. Pour réduire la fatigue des conducteurs et améliorer leurs performances, il est nécessaire d'assurer leur sécurité, de faciliter la maîtrise des machines et de fournir des postes de conduite propres, confortables et calmes avec des commandes intuitives qui réduisent les efforts.

Accès à la cabine

Un contacteur a été ajouté au niveau du centre d'entretien électronique pour le déverrouillage de la porte à distance (en option). Le vérin à gaz ouvre la porte, tandis que le conducteur reste en sécurité, les deux pieds au sol. L'inclinaison du marchepied permettant d'accéder à la cabine a été augmentée à un angle idéal de quinze degrés, permettant ainsi au conducteur de monter comme s'il utilisait un escalier au lieu de grimper verticalement comme sur une échelle. Les poignées ont été repositionnées pour fournir trois points de contact pouvant être maintenus en permanence.

Visibilité

Une fois dans la cabine, la nouvelle porte s'appuie fermement contre les montants ROPS pour assurer une fermeture hermétique. De plus, le panneau vitré inférieur a été agrandi de plusieurs centimètres pour améliorer la visibilité sur le côté gauche de la machine. De nouveaux rétroviseurs convexes plus larges améliorent la visibilité vers l'arrière. Les miroirs anti-angle mort intégrés garantissent quant à eux une meilleure visibilité des deux côtés de la machine.



Niveaux sonores

Les montants visqueux qui relient la cabine au châssis de la machine réduisent le bruit et les vibrations auxquels le conducteur est soumis. Ce dernier est ainsi mieux reposé et donc plus productif.

Affichage central

Le tableau d'affichage central comporte une grande zone de texte, cinq indicateurs analogiques et des témoins d'avertissement à diode. La grande zone de texte présente en plusieurs langues les informations relatives au fonctionnement de la machine et permet d'activer les fonctions, de rechercher et d'éliminer les pannes, ainsi que d'étalonner la machine. Les cinq grands indicateurs analogiques permettent au conducteur de vérifier aisément que les principaux systèmes fonctionnent normalement.



Écran tactile

Un nouvel écran couleur tactile multifonction simplifie considérablement l'interface utilisateur, au niveau des commandes de la machine, de la caméra de vision arrière et du nouveau système de mesure de la production Cat. La navigation est intuitive grâce au contenu textuel dans la langue de l'utilisateur, permettant de modifier certains paramètres d'utilisation et de surveiller le fonctionnement de la machine littéralement du bout des doigts.

Panneau de contrôle commande

Étanche à l'humidité et la poussière, le panneau de contrôle centralisé à diode garantit la fiabilité et un accès facile aux fonctions fréquemment utilisées, même avec des gants. Les symboles ISO de chaque contacteur sont entièrement moulés afin d'éviter qu'ils ne s'effacent au fil du temps.

La série M conserve le dispositif d'aide qui explique la fonction de chaque contacteur à membrane.

Axé sur l'efficacité du conducteur, le panneau de contrôle commande a été rationalisé pour que les commandes de la machine les plus utilisées soient bien visibles et facilement accessibles. L'écran tactile permet le repositionnement de certaines fonctions avancées, tout en supprimant le besoin d'un deuxième panneau de contrôle. Il est ainsi plus simple et plus facile d'utiliser la machine.



Direction classique

La configuration de la direction classique sur ces machines inclut un circuit de direction hydraulique sans effort, à unité de mesure hydraulique. La direction à détection de charge dirige la puissance vers le circuit de direction uniquement en cas de besoin.



Manipulateur de direction électrohydraulique (EH) en option avec retour d'effort (asservi à la vitesse)

Les conducteurs apprécieront le meilleur circuit de direction par manipulateur EH du marché monté sur le siège, offrant une très grande précision et réduisant sensiblement la fatigue du conducteur, et s'y adapteront très vite.



Commandes d'équipement électrohydrauliques

Les leviers de commande ou le manipulateur d'équipement à un seul axe sont intégrés au siège. Ils permettent au conducteur de contrôler précisément les outils de travail, tout en suivant les déplacements du siège pour un confort optimal. Le conducteur peut facilement programmer en cabine des désengagements et l'amortissement automatique des vérins à la volée afin de déclencher le levage, l'abaissement et l'inclinaison. Ils représentent l'outil idéal pour les cycles répétitifs.

Commande antitangage

La nouvelle génération de commande antitangage fonctionne comme un amortisseur, améliorant la qualité de la suspension et la souplesse sur terrain accidenté. Votre conducteur est plus en confiance et plus efficace et il bénéficie d'un meilleur confort, ce qui permet d'assurer une excellente rétention des matériaux.

Polyvalence

Options de protection et de timonerie pour répondre à vos besoins.



Système de commande des outils de travail

Le système de commande des outils de travail facilite l'utilisation des différents outils de travail. Le conducteur doit uniquement sélectionner l'outil souhaité et la machine adapte automatiquement les réglages hydrauliques et de désengagement définis pour cet outil.

Timonerie en Z optimisée

La timonerie en Z optimisée a été développée conjointement avec les godets hautes performances, l'attache Fusion et la famille d'outils de travail Fusion, afin de garantir une parfaite interaction entre les composants et, ainsi, d'optimiser la visibilité, les performances et le rendement énergétique. Les capacités de levage parallèle et l'augmentation des forces d'arrachage et d'inclinaison au levage maximum améliorent les performances et la polyvalence de la machine.

Timonerie à grande hauteur de levage

La timonerie à grande hauteur de levage en option offre une plus grande hauteur sous charnière pour un chargement plus facile dans une grande variété d'applications avec n'importe quel type de godet ou de fourche.

Pelle pour manutention de granulats

Les ensembles pour granulats sont des offres spéciales pour des applications spécifiques de reprise au tas de granulats en vrac telles que le chargement de tombereaux, le chargement de trémies, la mise en tas, le chargement et le transport. La reprise au tas de granulats en vrac est moins contraignante pour la machine. Par conséquent, les charges utiles peuvent être augmentées par rapport à d'autres applications en montant des godets plus grands et des contrepoids.

Pour ce faire, les ensembles pour granulats Cat nécessitent une parfaite conformité à la politique de charge utile Caterpillar. L'utilisation incorrecte des pelles pour manutention de granulats peut entraîner des risques importants en matière de durée de vie et de fiabilité.

Chargeuse à chaînes pour le traitement des déchets et industrielle

Les ensembles industriels et de gestion des déchets incluent des protections intégrées destinées à préserver votre machine de l'environnement difficile des applications de traitement des déchets. Les protections de la machine permettent de garantir la longue durée de vie et la fiabilité des principaux composants et systèmes de votre machine.

Version pour exploitation forestière

L'ensemble forêt comprend des vérins de levage et d'inclinaison plus grands et un contrepoids plus lourd pour manipuler en toute sécurité les charges plus importantes présentes dans les applications en scierie et utilisant un treuil.



Polyvalence

En faire plus avec une seule machine : attache rapide Fusion et divers outils de travail.

Une gamme complète d'outils de travail et de godets est disponible pour adapter ces machines à vos activités. Les outils de travail sont à claveter ou équipés d'une attache rapide.

Godets type Performance

- **Facilité de chargement, rendement énergétique et grande capacité** : les godets type Performance s'intègrent parfaitement à la machine. Leur forme est adaptée à la timonerie de la machine, ainsi qu'à ses capacités de charge, de levage et d'inclinaison. Les conducteurs bénéficient de temps d'excavation plus courts et d'une meilleure rétention des matériaux, ce qui se traduit en termes de gains considérables en matière de productivité et de rendement énergétique.
- **Coûts d'exploitation réduits** : les godets hautes performances ont un fond plus grand qui s'enfonce facilement dans le tas et offre une excellente visibilité au conducteur, lui permettant de voir quand le godet est plein. Qui dit temps d'excavation réduits dit moindre consommation de carburant et longévité accrue des pneus. La protection unique contre le déversement protège la cabine et les composants de la timonerie contre d'éventuelles chutes de matériaux.
- **Productivité élevée** : les godets hautes performances atteignent des rendements volumétriques supérieurs de 100 % à 115 % en fonction de l'application et du type de matériau. Ces godets bénéficient d'un profil latéral incurvé pour mieux retenir les matériaux. Cette conception optimisée permet d'atteindre des capacités de production inégalées.

Attache rapide Fusion

Meilleur rendement de la machine

Fusion est le système d'attache breveté de Caterpillar pour ses chargeuses sur pneus. Il procure des performances quasi identiques à celles d'une clavette, tout en offrant l'adaptabilité d'une attache rapide. L'attache Fusion se place entre les bras de levage, vers la chargeuse, réduisant ainsi le déport et améliorant le rendement de la machine.

Performances élevées en continu

L'attache Fusion est conçue pour intégrer la machine et l'outil de travail en rapprochant davantage l'attache et l'outil de travail de la chargeuse. Ainsi, le centre de gravité est déplacé vers la machine. Cette caractéristique permet d'améliorer les performances de levage de la machine par rapport à celles de machines concurrentes munies de systèmes d'accouplement différents.

Longévité inégalée

Le mécanisme sophistiqué de clavetage assure une adaptation parfaite, sans contrainte mécanique. Ce système de verrouillage breveté élimine le jeu et l'usure, assurant ainsi une longue durée de service.

Plus grande visibilité

Une nouvelle conception ouverte du bâti de l'attache élargit le champ de vision du conducteur qui, depuis son siège, peut alors engager et désengager les équipements plus facilement et plus précisément qu'auparavant.

Compatibilité avec l'élément de jonction commun

Le système d'attache Fusion présente le double avantage de permettre l'utilisation d'un plus large éventail d'outils de travail sur une même machine, ainsi que de permettre à un même outil d'être associé à un plus grand nombre de machines de différentes tailles.

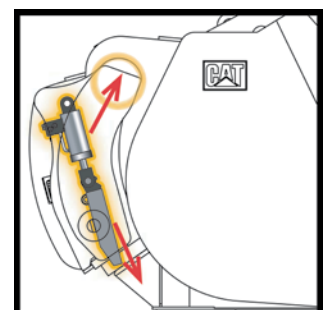
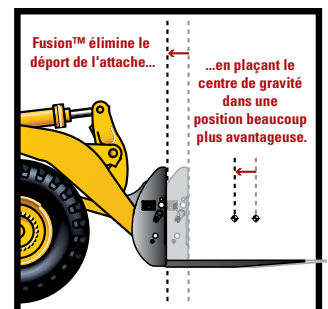



Technologies intégrées

Surveiller, gérer et améliorer les travaux de chantier.

Cat Connect utilise intelligemment la technologie et les services pour améliorer votre efficacité sur les chantiers. Grâce aux données fournies par les technologies embarquées sur les machines, vous bénéficiez d'un volume d'informations inédit sur votre équipement et vos travaux.

Les technologies Cat Connect proposent des améliorations dans les domaines clés suivants :



EQUIPMENT
MANAGEMENT

Equipment Management : augmentation du temps productif et réduction des coûts d'exploitation.



PRODUCTIVITY

Productivity : surveillance de la production et gestion de l'efficacité sur les chantiers.



SAFETY

Safety : amélioration de la sensibilisation à la sécurité des travailleurs et de l'équipement.

Technologies LINK

Les technologies LINK vous permettent de vous connecter sans fil à votre équipement pour accéder aux informations essentielles pour votre activité. Les données Link vous offrent un aperçu précieux des performances de votre machine ou de votre parc pour que vous puissiez prendre des décisions basées sur les faits au bon moment, de manière à optimiser le rendement et la productivité sur le chantier.

Product Link/VisionLink

Product Link est intégré en profondeur à votre machine pour rationaliser la gestion de votre équipement. L'accès facile aux informations au bon moment (emplacement de la machine, heures de service, consommation de carburant, temps d'inactivité, codes incident) via l'interface utilisateur VisionLink en ligne peut vous aider à gérer efficacement votre parc et à réduire les coûts d'exploitation.



Technologies PAYLOAD

Les technologies PAYLOAD mesurent précisément le poids des matériaux en cours de chargement et de transport. Les données de charge utile sont proposées en temps réel aux conducteurs de chargeuses pour améliorer la productivité et réduire les surcharges. Elles sont enregistrées pour établir le suivi du mouvement des matériaux par équipe.

- **Système de mesure de la production Cat** : l'application de mesure de la production Cat fournit le poids de charge utile à la cabine, permettant ainsi aux conducteurs de peser les charges « à la volée » pendant les opérations de chargement. Les charges sont pesées au fur et à mesure que le godet est relevé pendant le cycle de levage, ce qui supprime le besoin d'interrompre le cycle de chargement et améliore l'efficacité du chargement. Les conducteurs peuvent visualiser le poids de charge sur le module d'affichage multifonction intégré. Ils connaissent ainsi précisément la quantité des matériaux présents dans le godet et savent quand les tombereaux sont remplis à la charge utile cible avant de quitter la zone de chargement. Le retour sur information instantané procure au conducteur la confiance nécessaire pour travailler plus efficacement, afin de maximiser le potentiel de l'ensemble du parc. Une imprimante en option à l'intérieur de la cabine permet au conducteur d'imprimer un reçu des charges utiles du tombereau. Grâce à l'afficheur, les conducteurs peuvent contrôler les données de poids et de cycles enregistrées. Les dirigeants du site peuvent accéder sans fil aux données en utilisant le portail Web VisionLink pour mesurer la production et surveiller le rendement.

Technologies DETECT

Les technologies DETECT sensibilisent le conducteur à l'environnement des outils de travail et fournissent des alertes pour vous aider à maintenir la sécurité des personnes et des équipements.

- **Caméra de vision arrière** : la caméra de vision arrière de série accroît la visibilité à l'arrière de la machine afin d'aider le conducteur à travailler de manière sûre et le plus efficacement possible. Les données de charge utile et de vision arrière sont affichées sur le moniteur multifonction en marche arrière. En option, un second écran peut être ajouté pour offrir une vue arrière dédiée du chantier.

Frais fixes

Un investissement sans pareil.

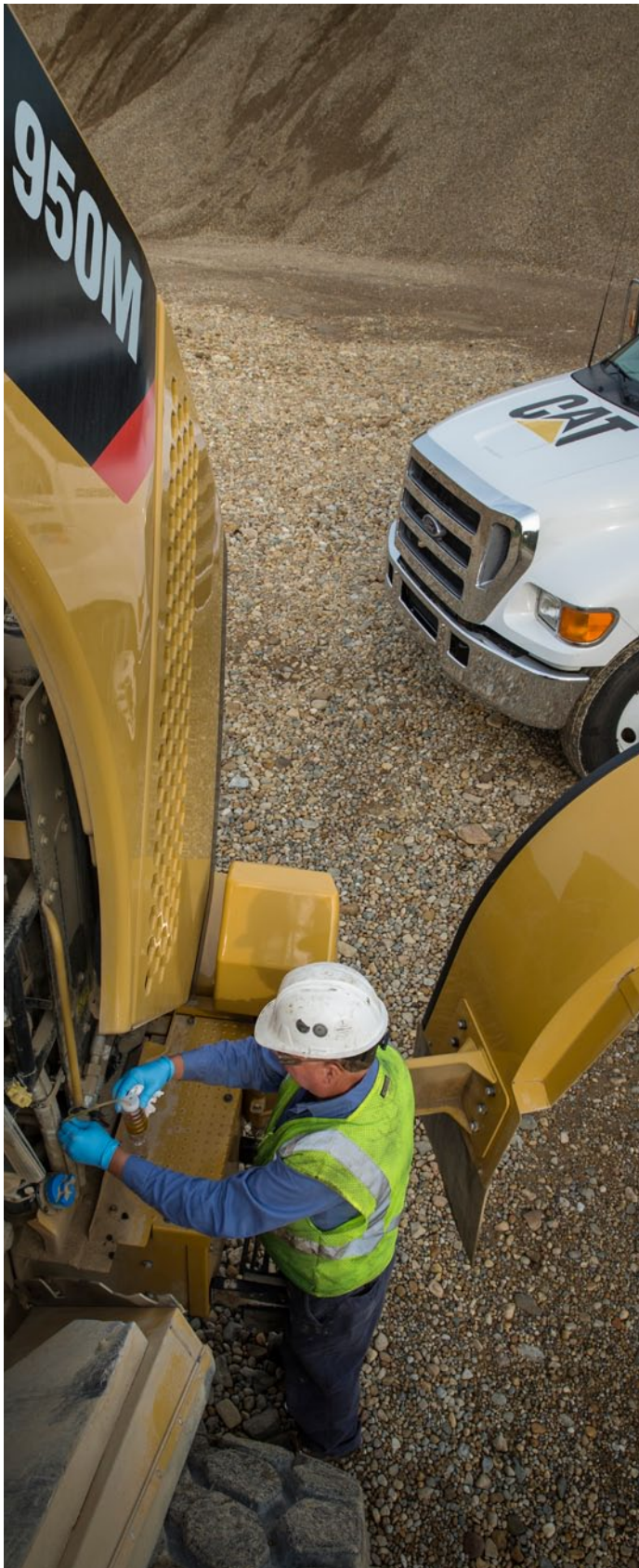

Contrats d'assistance client

Un contrat d'assistance client (CSA, Customer Support Agreement) est un accord conclu entre vous et votre concessionnaire Cat, destiné à vous aider à diminuer vos coûts par tonne. Ces contrats sont flexibles et s'adaptent à vos besoins. Ils peuvent couvrir aussi bien de simples kits d'entretien préventif que des garanties coûts-performances universelles. En signant un CSA avec votre concessionnaire Cat, vous pouvez vous concentrer sur ce que vous savez faire de mieux : gérer votre entreprise.

Centrales de surveillance

Il est indispensable de contrôler l'état de votre chargeuse sur pneus Cat pour optimiser votre investissement.

- **Product Link Cat** : Product Link Cat est une solution de surveillance à distance des équipements qui permet une gestion globale plus efficace du parc. Product Link est profondément intégré aux circuits de la machine. Les incidents, codes de diagnostic, heures, données relatives au carburant, temps d'inactivité et d'autres informations détaillées sont transmis à une application réseau sécurisée appelée VisionLink. Grâce à ses outils puissants, VisionLink transmet aux conducteurs et aux concessionnaires des informations telles que les données cartographiques, les temps de fonctionnement et d'inactivité, le niveau de carburant, et bien plus encore.
- **Les services S-O-S** vous aident à gérer la durée de vie de vos composants, à réduire les immobilisations et à accroître votre efficacité et votre productivité. Le prélèvement régulier d'échantillons de liquides vous aide à savoir précisément ce qui se passe à l'intérieur de votre machine. Les problèmes d'usure peuvent être prévus et donc réparés à temps. L'entretien peut être programmé selon votre emploi du temps pour optimiser la disponibilité de votre machine et intervenir avant toute panne éventuelle.

Disponibilité des pièces

Caterpillar vous offre un service client sans égal pour vous aider à travailler de façon plus rentable et plus efficace. En faisant appel au réseau mondial de pièces de rechange Cat, vous réduisez l'immobilisation de votre machine et faites des économies grâce à la livraison en 24 h de vos pièces détachées.

Valeur à la revente

Un matériel n'a de valeur à la revente que s'il est de qualité. Caterpillar est réputé pour ses machines robustes, mais également pour son réseau de concessionnaires et son service client qui participent à la fiabilité et à la longévité de votre machine.



Coûts d'exploitation

Gagnez du temps et économisez de l'argent en travaillant intelligemment.

Les données fournies par nos clients indiquent que les chargeuses sur pneus Cat sont les engins offrant le meilleur rendement énergétique du marché. Plusieurs caractéristiques contribuent à cet excellent rendement énergétique :

- **Commande antitangage, transmission, circuit hydraulique et nouveau moteur de la série M conforme aux normes européennes Stage IV** : l'intégration étroite des systèmes permet de réduire les émissions, d'accroître la productivité et de réduire la consommation de carburant sans faire l'impasse sur le rendement de la machine.
- **Nouveaux blocages de différentiel automatiques/manuels** : ils permettent une meilleure traction et réduisent le grattage des pneus par rapport aux autres dispositifs d'assistance à la traction, ce qui réduit encore vos coûts d'exploitation.
- **Le mode ECO intelligent** optimise le couple et le régime moteur pour réduire davantage la consommation de carburant.
- **Le système de coupure automatique de ralenti du moteur** réglable réduit considérablement les temps de ralenti, le nombre total d'heures et la consommation de carburant.
- **Nouveaux freins de stationnement à disque à étrier externes** : facilement accessibles pour l'entretien.
- **Convertisseur de couple à embrayage de verrouillage et stratégie de passage des rapports** : la réduction des interruptions du couple permet d'accroître l'efficacité de la transmission tout en économisant du carburant. Le mode de transmission automatique 1-4 maintient le régime moteur bas, limitant la consommation tout en optimisant le rendement de votre machine.
- **Godets type Performance** : ils présentent des temps de remplissage plus courts et une meilleure rétention des matériaux, réduisant ainsi les temps de cycle et améliorant la productivité et le rendement énergétique.

La configuration de la machine, la conduite du conducteur et l'organisation du chantier peuvent altérer la consommation de carburant de 30 %. Choisissez la timonerie, la protection, l'outil de travail et le type de pneu adaptés à l'application.

Rendre vos applications rentables

- **Chargement du godet** : chargez en première et maintenez le régime moteur bas. Relevez et inclinez le godet sans à-coups, grâce à la capacité multifonction de Caterpillar, sans mouvement de « pompage ». Évitez d'aller jusqu'au bout du levier de levage et d'utiliser le dispositif de neutralisation de la transmission. Utilisez la programmation des désengagements et l'amortissement automatique des vérins au cours de cycles répétés.
- **Chargement d'un tombereau ou d'une trémie** : ne relevez pas l'outil de travail plus que nécessaire. Maintenez le régime moteur bas et déchargez le matériau progressivement.
- **Ralenti** : programmez le frein de stationnement afin qu'il enclenche le système de gestion du ralenti moteur pour économiser du carburant.
- **Organisation du chantier** : placez-vous correctement pour charger. Évitez de déplacer la machine sur plus de deux fois sa longueur lors des cycles de chargement courts. Limitez la distance de transport pour les cycles de charge et de transport en optimisant l'organisation du chantier.

Facilité d'entretien

Commodité d'entretien. Commodité d'intervention.

Accès au moteur

Le capot inclinable « monobloc » Cat offre un accès particulièrement aisé au moteur. Sa conception a encore été améliorée sur toutes les chargeuses sur pneus de la série M pour offrir le meilleur accès de sa catégorie au moteur et au regard de niveau de liquide de refroidissement et d'huile.

Circuit de refroidissement

Le circuit de refroidissement est très accessible pour simplifier le nettoyage et l'entretien. Avec six ailettes de refroidissement par section de 25,4 mm et une grille perforée, la plupart des débris contenus dans l'air traversent les noyaux du refroidisseur. Les faisceaux hydrauliques et ceux du refroidisseur de climatisation peuvent pivoter pour faciliter l'accès aux deux côtés pour le nettoyage. Une trappe de visite sur le côté gauche de l'ensemble de refroidissement s'abaisse pour permettre l'accès à l'arrière du circuit de refroidissement et du refroidisseur d'admission air-air (ATAAC, Air-To-Air After Cooler). Un ventilateur à pas variable est disponible en option pour purger automatiquement les noyaux de refroidisseur par inversion régulière du flux d'air.

Centres d'entretien

Les centres d'entretien électrique et hydraulique offrent un accès groupé au niveau du sol à de nombreuses fonctionnalités pour simplifier le travail des conducteurs et des techniciens d'entretien et améliorer leur sécurité, tout en réduisant les temps d'entretien.

Le centre d'entretien électrique, situé sous la plate-forme gauche, renferme les batteries sans entretien, un panneau de fusibles et relais, un coupe-batterie principal, un contacteur d'arrêt moteur placé au niveau du sol, un contacteur d'inclinaison du capot et une prise de démarrage avec câbles volants.

Les composants du circuit hydraulique des modèles 950M et 962M sont protégés par un système de filtration plein débit à circulation extérieure. Un filtre installé dans la conduite de retour du réservoir hydraulique filtre l'huile qui retourne au réservoir. Une crépine de retour au carter est également installée pour renforcer la protection, et un filtre extérieur séparé, plus fin, exclut en permanence les particules fines du circuit. Cette conception à plusieurs niveaux assure la propreté de l'huile hydraulique et protège efficacement le reste du circuit hydraulique contre toute contamination. Un nouveau robinet de dérivation thermique a été ajouté afin d'améliorer le réchauffage du circuit hydraulique.

Le centre d'entretien hydraulique est désormais pratiquement identique à celui des autres modèles de la série M. Cette nouvelle disposition, plus homogène, facilite le travail des techniciens d'entretien qui interviennent sur divers modèles de la série M.



Développement durable

Conservation des ressources.

Les Chargeuses sur pneus 950M et 962M sont conçues pour vous aider dans votre activité, réduire vos émissions et limiter la consommation de ressources naturelles.

- Un meilleur rendement énergétique grâce à une consommation réduite et donc moins d'émissions.
- Les matériaux des machines sont recyclables à 97 % (ISO 16714) afin de préserver les ressources naturelles et d'augmenter la valeur de la machine en fin de vie.
- La meilleure visibilité et la réduction du bruit permettent au conducteur d'être plus efficace.
- Les technologies Link vous permettent de recueillir et d'analyser les données relatives à l'équipement et au chantier afin d'optimiser la productivité et de réduire les coûts.
- Les principaux composants sont conçus pour être remis en état afin de réduire la quantité de déchets et pour que les clients puissent économiser de l'argent en donnant une seconde, voire une troisième vie, à leur machine.



Assistance client

Une assistance incomparable qui fait toute la différence.



Assistance concessionnaire Cat réputée

- Votre concessionnaire Cat sera à vos côtés à chaque étape. Qu'il s'agisse d'une machine neuve ou d'occasion, d'une location ou d'une remise en état, il vous proposera la solution la mieux adaptée à vos besoins.
- Une disponibilité sans égale des pièces dans le monde entier, des techniciens compétents et des contrats d'assistance client avantageux : tout est fait pour que vous ne perdiez pas de temps avec votre machine.
- Des options de financement sont proposées pour répondre aux besoins variés des clients.

Spécifications des Chargeuses sur pneus 950M/962M

Moteur : 950M

Modèle de moteur	C7.1 ACERT Cat
Puissance brute maximale (2 100 tr/min)	
SAE J1995	187 kW 254 CH (unité métrique)
Puissance brute maximale (2 100 tr/min)	
ISO 14396	186 kW 253 CH (unité métrique)
Puissance nette maximale (2 100 tr/min)	
ISO 9249	171 kW 232 CH (unité métrique)
Couple brut maximal (1 300 tr/min)	
ISO 14396	1 231 Nm
Couple net maximal (1 300 tr/min)	
ISO 9249	1 163 Nm
Alésage	105 mm
Course	135 mm
Cylindrée	7,01 l

- Le moteur Cat doté de la technologie ACERT est conforme aux normes européennes Stage IV sur les émissions.
- Les puissances nominales s'appliquent au régime indiqué lorsqu'elles sont testées dans les conditions de norme spécifiée.
- La puissance nette annoncée est la puissance effectivement disponible au volant d'un moteur avec ventilateur, filtre à air, alternateur et système de post-traitement.
- La puissance brute annoncée est celle obtenue lorsque le ventilateur fonctionne à la vitesse maximale.

Godets : 950M

Capacités des godets	2,5-9,2 m ³
----------------------	------------------------

Poids : 950M

Poids en ordre de marche	19 269 kg
--------------------------	-----------

- Le poids annoncé correspond à une machine équipée de pneus à carcasse radiale Michelin 23.5R25 XHA2 L3, avec le plein de tous les liquides, le conducteur, le contrepoids standard, le système de démarrage à froid, les garde-boue pour déplacement sur route, Product Link, les essieux ouverts/de blocage de différentiel manuel (avant/arrière), le blindage du groupe motopropulseur, la direction auxiliaire, un ensemble d'insonorisation et un godet de manutention de 3,3 m³ avec lame de coupe à boulonner.

Moteur : 962M

Modèle de moteur	C7.1 ACERT Cat
Puissance brute maximale (2 100 tr/min)	
SAE J1995	202 kW 275 CH (unité métrique)
Puissance brute maximale (2 100 tr/min)	
ISO 14396	201 kW 273 CH (unité métrique)
Puissance nette maximale (2 100 tr/min)	
ISO 9249	186 kW 253 CH (unité métrique)
Couple brut maximal (1 350 tr/min)	
ISO 14396	1 245 Nm
Couple net maximal (1 350 tr/min)	
ISO 9249	1 172 Nm
Alésage	105 mm
Course	135 mm
Cylindrée	7,01 l

- Le moteur Cat doté de la technologie ACERT est conforme aux normes européennes Stage IV sur les émissions.
- Les puissances nominales s'appliquent au régime indiqué lorsqu'elles sont testées dans les conditions de norme spécifiée.
- La puissance nette annoncée est la puissance effectivement disponible au volant d'un moteur avec ventilateur, filtre à air, alternateur et système de post-traitement.
- La puissance brute annoncée est celle obtenue lorsque le ventilateur fonctionne à la vitesse maximale.

Godets : 962M

Capacités des godets	2,5-9,9 m ³
----------------------	------------------------

Poids : 962M

Poids en ordre de marche	20 296 kg
--------------------------	-----------

- Le poids annoncé correspond à une machine équipée de pneus à carcasse radiale Michelin 23.5R25 XHA2 L3, avec le plein de tous les liquides, le conducteur, le contrepoids standard, le système de démarrage à froid, les garde-boue pour déplacement sur route, Product Link, les essieux ouverts/de blocage de différentiel manuel (avant/arrière), le blindage du groupe motopropulseur, la direction auxiliaire, un ensemble d'insonorisation et un godet de manutention de 3,6 m³ avec lame de coupe à boulonner.

Spécifications des Chargeuses sur pneus 950M/962M

Transmission

Marche avant 1	6,9 km/h
Marche avant 2	12 km/h
Marche avant 3	19,3 km/h
Marche avant 4	25,7 km/h
Marche avant 5	40 km/h
Marche arrière 1	6,9 km/h
Marche arrière 2	12 km/h
Marche arrière 3	25,7 km/h

- Vitesse de déplacement maximale d'un véhicule standard avec godet vide et pneus L3 standard d'un rayon de 787 mm.

Circuit hydraulique

Type de pompe d'équipement	Pistons axiaux variables	
Circuit d'équipement		
Sortie de pompe maximale (2 150 tr/min)	286 l/min	
Pression en ordre de marche maximale	29 300 kPa	
Débit maximal, 3 ^e /4 ^e fonction en option	240 l/min	
Pression maximale, 3 ^e /4 ^e fonction en option	20 680 kPa	
Temps de cycle hydraulique avec charge utile nominale	950M	962M
Relevage de la position de transport	5,1 secondes	5,2 secondes
Vidage en position de relevage maximale	1,5 seconde	1,5 seconde
Abaissement, à vide, position libre	2,3 secondes	2,7 secondes
Total	8,9 secondes	9,4 secondes

Freins

Freins	Freins conformes à la norme ISO 3450
--------	--------------------------------------

Essieux

Avant	Fixe
Arrière	Oscillant ± 13 degrés
Montée et chute maximales, roue simple	496 mm

Cabine

ROPS/FOPS	Les cadres ROPS/FOPS sont conformes aux normes ISO 3471 et ISO 3449 Level II
-----------	--

Niveaux sonores

- Les niveaux sonores indiqués ci-après ont été calculés dans des conditions de fonctionnement spécifiques. Ces niveaux peuvent varier, aussi bien pour la machine que pour le conducteur, à un régime moteur ou une vitesse des ventilateurs de refroidissement différents. Le port de protections auditives peut s'avérer nécessaire lorsque l'on utilise une machine dont la cabine n'est pas correctement entretenue ou que l'on travaille avec les portes ou les vitres ouvertes pendant des périodes prolongées ou dans un environnement bruyant.

Niveau de pression acoustique pour le conducteur (ISO 6396:2008)	69 dB(A)*
Niveau de puissance acoustique extérieur (ISO 6395:2008), Directive européenne « 2000/14/CE », telle qu'amendée par la Directive « 2005/88/CE ».	106 dB(A)*
Niveau de pression acoustique (SAE J88:2013)	75 dB(A)**

* Dans une configuration standard de la machine, mesuré selon les procédures spécifiées, avec une vitesse des ventilateurs de refroidissement à 70 % de la valeur maximale.

** Dans une configuration standard de la machine, mesuré selon les procédures spécifiées. La mesure a été effectuée dans les conditions suivantes : distance de 15 m, déplacement en marche avant dans le deuxième rapport de démultiplication avec une vitesse des ventilateurs de refroidissement à sa capacité maximale.

Contenances

Réservoir de carburant	275 l
Réservoir de DEF*	16 l
Circuit de refroidissement	59 l
Carter	22 l
Transmission	43 l
Différentiels et réducteurs : avant	43 l
Différentiels et réducteurs : arrière	43 l
Réservoir hydraulique	125 l

* Doit être conforme aux exigences définies par la norme ISO 22241-1.

Spécifications des Chargeuses sur pneus 950M/962M

Dimensions de la 950M

Toutes les dimensions sont approximatives.

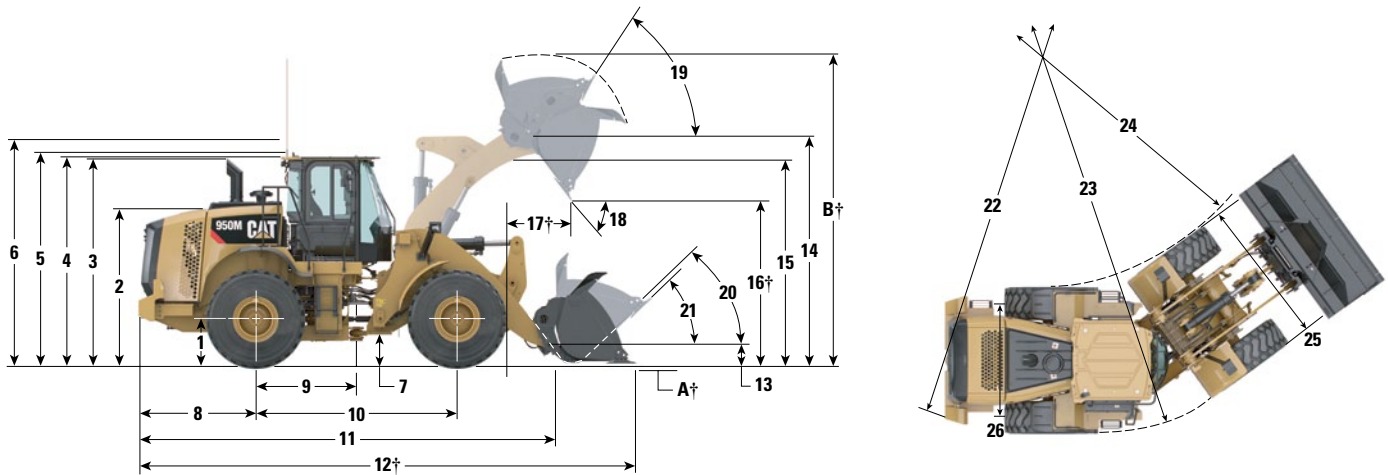

	Levage standard avec contrepois standard	Levage standard avec contrepois auxiliaire	Grande hauteur de levage avec contrepois auxiliaire
1 Hauteur à l'axe de l'essieu	747 mm	747 mm	747 mm
2 Hauteur au sommet du capot	2 678 mm	2 678 mm	2 678 mm
3 Hauteur au sommet du conduit d'échappement	3 427 mm	3 427 mm	3 427 mm
4 Hauteur au sommet du cadre ROPS	3 446 mm	3 446 mm	3 446 mm
5 Hauteur au sommet de l'antenne Product Link	3 653 mm	3 653 mm	3 653 mm
6 Hauteur au sommet du gyrophare	3 747 mm	3 747 mm	3 747 mm
7 Garde au sol	385 mm	385 mm	385 mm
8 Axe central de l'essieu arrière jusqu'au bord du contrepois	1 942 mm	2 071 mm	2 071 mm
9 Axe central de l'essieu arrière jusqu'à l'attelage	1 675 mm	1 675 mm	1 675 mm
10 Empattement	3 350 mm	3 350 mm	3 350 mm
11 Longueur hors tout (sans godet)	6 902 mm	7 031 mm	7 483 mm
12 Longueur d'expédition (avec godet au niveau du sol)*†	8 242 mm	8 371 mm	8 824 mm
13 Hauteur de charnière à la hauteur de transport	647 mm	647 mm	782 mm
14 Hauteur de charnière au levage maximal	4 027 mm	4 027 mm	4 527 mm
15 Hauteur de déversement du bras de manutention au levage maximal	3 371 mm	3 371 mm	3 740 mm
16 Hauteur de déversement au levage maximal et vidage à 45°*†	2 789 mm	2 789 mm	3 295 mm
17 Portée au levage maximal et vidage à 45°*†	1 378 mm	1 378 mm	1 413 mm
18 Angle de vidage aux levage et vidage maximaux (sur butées)*	47 degrés	47 degrés	44 degrés
19 Position de redressement au levage maximal*	59 degrés	59 degrés	59 degrés
20 Position de redressement à la hauteur de transport*	49 degrés	49 degrés	49 degrés
21 Position de redressement au sol*	36 degrés	36 degrés	40 degrés
22 Diamètre de braquage jusqu'au contrepois	12 047 mm	12 047 mm	12 047 mm
23 Diamètre de braquage à l'extérieur des pneus	11 969 mm	11 969 mm	11 969 mm
24 Diamètre de braquage à l'intérieur des pneus	6 439 mm	6 439 mm	6 439 mm
25 Largeur hors pneus (à vide)	2 814 mm	2 814 mm	2 814 mm
Largeur hors pneus (en charge)	2 822 mm	2 822 mm	2 822 mm
26 Largeur de voie	2 140 mm	2 140 mm	2 140 mm

*Avec un godet MH à claveter de 3,3 m³ avec lame de coupe à boulonner (voir les tableaux de caractéristiques de fonctionnement pour les autres godets).

†Les dimensions sont répertoriées dans les tableaux des caractéristiques de fonctionnement.

Toutes les dimensions impliquant une hauteur ou des pneus correspondent à une machine équipée de pneus à carcasse radiale Michelin 23.5R25 XHA2 L3 (voir le tableau des options de pneus pour en choisir d'autres). La « largeur hors pneus » correspond à la largeur hors renflement, augmentation de la taille des pneus comprise.

Spécifications des Chargeuses sur pneus 950M/962M

Dimensions de la 962M

Toutes les dimensions sont approximatives.

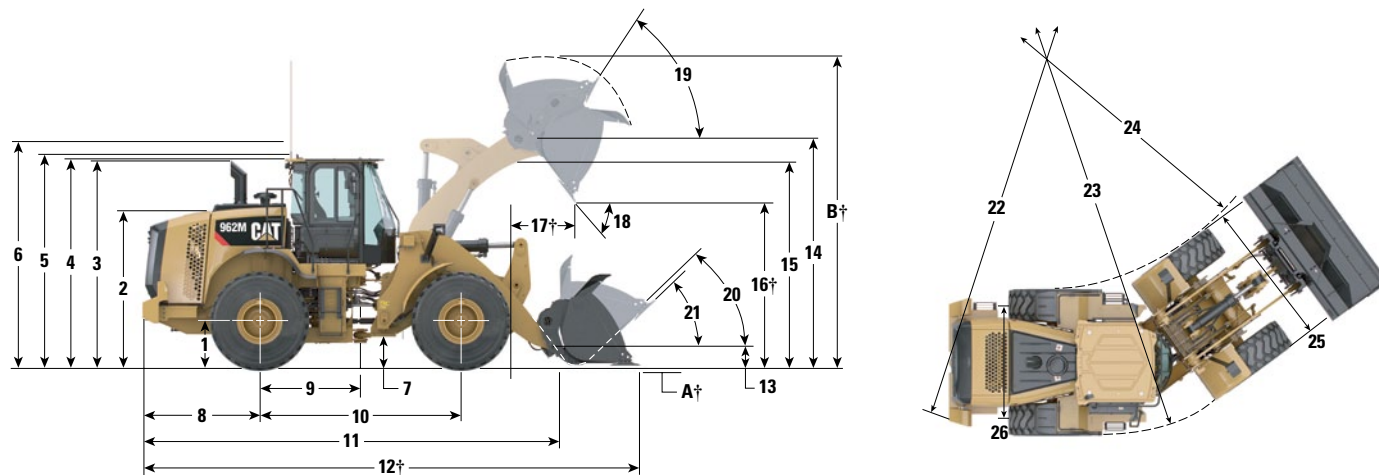

	Levage standard avec contrepois standard	Pelle pour manutention de granulats	Grande hauteur de levage avec contrepois auxiliaire
1 Hauteur à l'axe de l'essieu	747 mm	747 mm	747 mm
2 Hauteur au sommet du capot	2 678 mm	2 678 mm	2 678 mm
3 Hauteur au sommet du conduit d'échappement	3 427 mm	3 427 mm	3 427 mm
4 Hauteur au sommet du cadre ROPS	3 446 mm	3 446 mm	3 446 mm
5 Hauteur au sommet de l'antenne Product Link	3 653 mm	3 653 mm	3 653 mm
6 Hauteur au sommet du gyrophare	3 747 mm	3 747 mm	3 747 mm
7 Garde au sol	385 mm	385 mm	385 mm
8 Axe central de l'essieu arrière jusqu'au bord du contrepois	2 147 mm	2 186 mm	2 186 mm
9 Axe central de l'essieu arrière jusqu'à l'attelage	1 675 mm	1 675 mm	1 675 mm
10 Empattement	3 350 mm	3 350 mm	3 350 mm
11 Longueur hors tout (sans godet)	7 227 mm	7 266 mm	7 598 mm
12 Longueur d'expédition (avec godet au niveau du sol)*†	8 653 mm	8 692 mm	9 025 mm
13 Hauteur de charnière à la hauteur de transport	669 mm	669 mm	779 mm
14 Hauteur de charnière au levage maximal	4 235 mm	4 235 mm	4 524 mm
15 Hauteur de déversement du bras de manutention au levage maximal	3 575 mm	3 575 mm	3 737 mm
16 Hauteur de déversement au levage maximal et vidage à 45°*†	2 946 mm	2 946 mm	3 235 mm
17 Portée au levage maximal et vidage à 45°*†	1 372 mm	1 372 mm	1 473 mm
18 Angle de vidage aux levage et vidage maximaux (sur butées)*	46 degrés	46 degrés	44 degrés
19 Position de redressement au levage maximal*	59 degrés	59 degrés	59 degrés
20 Position de redressement à la hauteur de transport*	49 degrés	49 degrés	49 degrés
21 Position de redressement au sol*	37 degrés	37 degrés	37 degrés
22 Diamètre de braquage jusqu'au contrepois	12 044 mm	12 044 mm	12 128 mm
23 Diamètre de braquage à l'extérieur des pneus	11 969 mm	11 969 mm	11 969 mm
24 Diamètre de braquage à l'intérieur des pneus	6 439 mm	6 439 mm	6 439 mm
25 Largeur hors pneus (à vide)	2 821 mm	2 821 mm	2 821 mm
Largeur hors pneus (en charge)	2 824 mm	2 824 mm	2 824 mm
26 Largeur de voie	2 140 mm	2 140 mm	2 140 mm

*Avec un godet MH de 3,6 m³ avec lame de coupe à boulonner (voir les tableaux de caractéristiques de fonctionnement pour les autres godets).

†Les dimensions sont répertoriées dans les tableaux des caractéristiques de fonctionnement.

Toutes les dimensions impliquant une hauteur ou des pneus correspondent à une machine équipée de pneus à carcasse radiale Michelin 23.5R25 XHA2 L3 (voir le tableau des options de pneus pour en choisir d'autres). La « largeur hors pneus » correspond à la largeur hors renflement, augmentation de la taille des pneus comprise.

Spécifications des Chargeuses sur pneus 950M/962M

Options de pneus de la 950M

Marque des pneus	Michelin	Bridgestone	Goodyear	Bridgestone	Michelin	Michelin	Flexport	Flexport
Dimensions des pneus	23.5R25	23.5R25	23.5R25	23.5R25	750/65R25	23.5R25	23,5 × 25	23,5 × 25
Type de bande de roulement	L-3	L-3	L-3	L-3	L-3	L-5	—	—
Bande de roulement	XHA2	VMT	RT-3B	VJT	XLD	XLD D2	OTR	Lisse
Largeur hors pneus : maximale (à vide)*	2 814 mm	2 805 mm	2 835 mm	2 798 mm	2 948 mm	2 817 mm	2 808 mm	2 808 mm
Largeur hors pneus : maximale (en charge)*	2 822 mm	2 834 mm	2 846 mm	2 831 mm	2 965 mm	2 833 mm	2 821 mm	2 821 mm
Modification des dimensions verticales (moyenne de l'avant et l'arrière)	0 mm	-3 mm	-1 mm	-6 mm	-6 mm	28 mm	45 mm	45 mm
Modification de portée horizontale	0 mm	6 mm	3 mm	6 mm	11 mm	-25 mm	-10 mm	-10 mm
Modification du diamètre de braquage à l'extérieur des pneus	0 mm	12 mm	24 mm	9 mm	143 mm	5 mm	-1 mm	-1 mm
Modification du diamètre de braquage à l'intérieur des pneus	0 mm	-12 mm	-24 mm	-9 mm	-143 mm	-5 mm	1 mm	1 mm
Modification du poids en ordre de marche (sans lest)	0 kg	188 kg	127 kg	168 kg	801 kg	668 kg	3 996 kg	4 312 kg

*Largeur hors renflement, augmentation de la taille des pneus comprise.

Modifications propres à la 950M

Marque des pneus	Michelin	Bridgestone	Goodyear	Bridgestone	Michelin	Michelin	Flexport	Flexport
Dimensions des pneus	23.5R25	23.5R25	23.5R25	23.5R25	750/65R25	23.5R25	23,5 × 25	23,5 × 25
Type de bande de roulement	L-3	L-3	L-3	L-3	L-3	L-5	—	—
Bande de roulement	XHA2	VMT	RT-3B	VJT	XLD	XLD D2	OTR	Lisse
Modification de la charge limite d'équilibre statique : en ligne	0 kg	125 kg	85 kg	112 kg	534 kg	446 kg	2 666 kg	2 876 kg
Modification de la charge limite d'équilibre statique : bâti articulé	0 kg	109 kg	74 kg	98 kg	466 kg	389 kg	2 324 kg	2 508 kg

Spécifications des Chargeuses sur pneus 950M/962M

Options de pneus de la 962M

Marque des pneus	Michelin	Bridgestone	Goodyear	Bridgestone	Michelin	Michelin	Flexport	Flexport
Dimensions des pneus	23.5R25	23.5R25	23.5R25	23.5R25	750/65R25	23.5R25	23,5 × 25	23,5 × 25
Type de bande de roulement	L-3	L-3	L-3	L-3	L-3	L-5	—	—
Bande de roulement	XHA2	VMT	RT-3B	VJT	XLD	XLD D2	OTR	Lisse
Largeur hors pneus : maximale (à vide)*	2 821 mm	2 810 mm	2 840 mm	2 809 mm	2 954 mm	2 825 mm	2 808 mm	2 798 mm
Largeur hors pneus : maximale (en charge)*	2 824 mm	2 835 mm	2 847 mm	2 832 mm	2 967 mm	2 835 mm	2 821 mm	2 820 mm
Modification des dimensions verticales (moyenne de l'avant et l'arrière)	0 mm	-2 mm	1 mm	-6 mm	-6 mm	28 mm	47 mm	48 mm
Modification de portée horizontale	0 mm	6 mm	3 mm	6 mm	11 mm	-25 mm	-10 mm	-10 mm
Modification du diamètre de braquage à l'extérieur des pneus	0 mm	12 mm	23 mm	9 mm	143 mm	11 mm	-2 mm	-4 mm
Modification du diamètre de braquage à l'intérieur des pneus	0 mm	-12 mm	-23 mm	-9 mm	-143 mm	-11 mm	2 mm	4 mm
Modification du poids en ordre de marche (sans lest)	0 kg	188 kg	127 kg	168 kg	801 kg	668 kg	3 996 kg	4 312 kg

*Largeur hors renflement, augmentation de la taille des pneus comprise.

Modifications propres à la 962M

Marque des pneus	Michelin	Bridgestone	Goodyear	Bridgestone	Michelin	Michelin	Flexport	Flexport
Dimensions des pneus	23.5R25	23.5R25	23.5R25	23.5R25	750/65R25	23.5R25	23,5 × 25	23,5 × 25
Type de bande de roulement	L-3	L-3	L-3	L-3	L-3	L-5	—	—
Bande de roulement	XHA2	VMT	RT-3B	VJT	XLD	XLD D2	OTR	Lisse
Modification de la charge limite d'équilibre statique : en ligne	0 kg	119 kg	81 kg	106 kg	507 kg	446 kg	2 529 kg	2 729 kg
Modification de la charge limite d'équilibre statique : bâti articulé	0 kg	104 kg	70 kg	93 kg	442 kg	389 kg	2 204 kg	2 378 kg

Spécifications des Chargeuses sur pneus 950M/962M

Facteurs de remplissage estimés et tableau de sélection des godets de la 950M

La taille du godet doit être choisie en fonction de la masse volumique du matériau et du facteur de remplissage prévu. Les nouveaux godets type Performance Cat, grâce à un fond plus long, une ouverture plus grande, un meilleur angle de comblement, des ridelles latérales arrondies et des protections intégrées contre le déversement, permettent d'obtenir des facteurs de remplissage nettement supérieurs à ceux de la génération précédente ou des godets non Cat. Le volume réel traité par la machine est donc souvent plus important que la capacité nominale.

Matériau en vrac		Masse volumique du matériau	Facteur de remplissage (%)*
Terre/argile		1 500-1 700 kg/m ³	115
Sable et gravier		1 500-1 700 kg/m ³	115
Granulat :	25 à 76 mm	1 600-1 700 kg/m ³	110
	19 mm et inférieur	1 800 kg/m ³	105
Roche :	76 mm et supérieur	1 600 kg/m ³	100

*Exprimé en % de la capacité nominale ISO.

Nota : les facteurs de remplissage atteints varient également selon que le produit a été lavé ou non.

Masse volumique du matériau		kg/m ³																		
		700	800	900	1 000	1 100	1 200	1 300	1 400	1 500	1 600	1 700	1 800	1 900	2 000	2 100	2 200	2 300	2 400	2 500
Timonerie standard, contrepoids standard	À claveter	Manutention	3,1 m ³							3,57 m ³										3,1 m ³
			3,3 m ³							3,8 m ³										3,3 m ³
		Manutention, extra-robuste	3,3 m ³							3,8 m ³										3,3 m ³
Timonerie standard, contrepoids auxiliaire	À claveter	Manutention	3,4 m ³							3,91 m ³										3,4 m ³
			3,3 m ³							3,8 m ³										3,3 m ³
	Manutention, extra-robuste	3,3 m ³								3,8 m ³										3,3 m ³
		3,4 m ³ FMT								3,91 m ³										3,4 m ³
		3,3 m ³ FMT								3,8 m ³										3,3 m ³
	Attache rapide Fusion	Manutention	3,3 m ³							3,8 m ³										3,3 m ³
Attache universelle	Manutention	3,4 m ³							3,91 m ³										3,4 m ³	
À claveter	Roche	2,87 m ³							3,3 m ³										2,87 m ³	
Timonerie à grande hauteur de levage	À claveter	Manutention	3,1 m ³							3,57 m ³										3,1 m ³
			3,3 m ³							3,8 m ³										3,3 m ³
		Manutention, extra-robuste	3,3 m ³							3,8 m ³										3,3 m ³
Coefficient de remplissage du godet		115 % 110 % 105 % 100 % 95 % 																		

Nota : Tous les godets illustrés sont équipés de lames boulonnées.

Spécifications des Chargeuses sur pneus 950M/962M

Caractéristiques de fonctionnement avec godets de la 950M

Timonerie		Timonerie standard, contrepoids standard						Changement de timonerie à grande hauteur de levage
Type de godet		Manutention, à claveter				Manutention, extra-robuste, à claveter		
Type de lame		Lames de coupe à boulonner	Dents et segments	Lames de coupe à boulonner	Dents et segments	Lames de coupe à boulonner	Dents et segments	
Capacité nominale	m ³	3,1	3,1	3,3	3,3	3,3	3,3	
Capacité nominale : facteur de remplissage de 110 %	m ³	3,41	3,41	3,63	3,63	3,63	3,63	
Largeur	mm	2 927	2 994	2 927	2 994	2 927	2 994	
16 † Hauteur de vidage à portée maximale, vidage à 45°	mm	2 821	2 696	2 789	2 664	2 789	2 664	505
17 † Portée au levage maximal et vidage à 45°	mm	1 346	1 448	1 378	1 480	1 378	1 480	35
Portée avec bras de manutention et godet à l'horizontale	mm	2 686	2 847	2 731	2 892	2 731	2 892	374
A † Profondeur d'excavation	mm	90	90	90	90	90	90	4
12 † Longueur hors tout	mm	8 197	8 370	8 242	8 415	8 242	8 415	583
B † Hauteur hors tout avec godet au levage maximal	mm	5 483	5 483	5 527	5 527	5 536	5 536	506
Diamètre de braquage de la chargeuse avec godet en position de transport	mm	13 761	13 930	13 787	13 957	13 787	13 957	393
Charge limite d'équilibre statique, en ligne (ISO)*	kg	12 624	12 484	12 533	12 393	12 458	12 315	-1 277
Charge limite d'équilibre statique, en ligne (pneus rigides)*	kg	13 345	13 204	13 256	13 114	13 181	13 037	-1 436
Charge limite d'équilibre statique, avec articulation (ISO)*	kg	10 878	10 738	10 791	10 651	10 716	10 574	-1 184
Charge limite d'équilibre statique, avec articulation (pneus rigides)*	kg	11 613	11 472	11 528	11 387	11 454	11 310	-1 333
Force d'arrachage	kN	181	180	174	173	174	172	-9
Poids en ordre de marche*	kg	19 221	19 329	19 269	19 377	19 340	19 448	603

*Les charges d'équilibre statique et les poids en ordre de marche correspondent à une machine équipée de pneus à carcasse radiale Michelin 23.5R25 XHA2 L3, avec le plein de carburant, le conducteur, le contrepoids standard, le démarrage à froid, les garde-boue pour déplacement sur route, Product Link, les essieux ouverts/de blocage de différentiel manuel (avant/arrière), le blindage du groupe motopropulseur, la direction auxiliaire et un ensemble d'insonorisation.

(Avec déflexion des pneus) Conformité parfaite à la norme ISO 14397-1 (2007), paragraphes 1 à 6, qui autorise un écart de 2 % entre les résultats des calculs et des tests.

(Sans déflexion des pneus) Conformité à la norme ISO 14397-1 (2007), paragraphes 1 à 5.

†Illustration avec tableaux des dimensions.

D'autres godets sont disponibles et les offres varient en fonction de la région. Veuillez contacter votre concessionnaire Cat pour en savoir plus.

Spécifications des Chargeuses sur pneus 950M/962M

Caractéristiques de fonctionnement avec godets de la 950M

Timonerie		Timonerie standard, contrepoids auxiliaire					
Type de godet		Manutention, à claveter				Manutention, attache rapide Fusion	Manutention, attache rapide universelle
		Lames de coupe à boulonner	Dents et segments	Lames de coupe à boulonner	Dents et segments	Lames de coupe à boulonner	Lames de coupe à boulonner
Type de lame							
Capacité nominale	m ³	3,40	3,40	3,30	3,30	3,30	3,40
Capacité nominale : facteur de remplissage de 110 %	m ³	3,74	3,74	3,63	3,63	3,63	3,74
Largeur	mm	2 927	2 994	2 927	2 994	2 927	2 927
16 † Hauteur de vidage à portée maximale, vidage à 45°	mm	2 761	2 636	2 789	2 664	2 747	2 675
17 † Portée au levage maximal et vidage à 45°	mm	1 406	1 508	1 378	1 480	1 420	1 492
Portée avec bras de manutention et godet à l'horizontale	mm	2 771	2 932	2 731	2 892	2 791	2 893
A † Profondeur d'excavation	mm	90	90	90	90	90	90
12 † Longueur hors tout	mm	8 411	8 584	8 371	8 544	8 431	8 533
B † Hauteur hors tout avec godet au levage maximal	mm	5 566	5 566	5 527	5 527	5 561	5 627
Diamètre de braquage de la chargeuse avec godet en position de transport	mm	13 811	13 981	13 787	13 957	13 815	13 868
Charge limite d'équilibre statique, en ligne (ISO)*	kg	13 482	13 341	13 563	13 423	12 994	12 822
Charge limite d'équilibre statique, en ligne (pneus rigides)*	kg	14 278	14 136	14 358	14 216	13 778	13 594
Charge limite d'équilibre statique, avec articulation (ISO)*	kg	11 564	11 423	11 641	11 501	11 101	10 960
Charge limite d'équilibre statique, avec articulation (pneus rigides)*	kg	12 380	12 238	12 455	12 314	11 904	11 753
Force d'arrachage	kN	169	167	174	173	166	154
Poids en ordre de marche*	kg	19 809	19 917	19 769	19 877	20 218	20 076

*Les charges d'équilibre statique et les poids en ordre de marche correspondent à une machine équipée de pneus à carcasse radiale Michelin 23.5R25 XHA2 L3, avec le plein de carburant, le conducteur, le contrepoids auxiliaire, le démarrage à froid, les garde-boue pour déplacement sur route, Product Link, les essieux ouverts/de blocage de différentiel manuel (avant/arrière), le blindage du groupe motopropulseur, la direction auxiliaire et un ensemble d'insonorisation.

(Avec déflexion des pneus) Conformité parfaite à la norme ISO 14397-1 (2007), paragraphes 1 à 6, qui autorise un écart de 2 % entre les résultats des calculs et des tests.

(Sans déflexion des pneus) Conformité à la norme ISO 14397-1 (2007), paragraphes 1 à 5.

†Illustration avec tableaux des dimensions.

D'autres godets sont disponibles et les offres varient en fonction de la région. Veuillez contacter votre concessionnaire Cat pour en savoir plus.

Spécifications des Chargeuses sur pneus 950M/962M

Caractéristiques de fonctionnement avec godets de la 950M

Timonerie		Timonerie standard, contrepoids auxiliaire				
Type de godet		Manutention, extra-robuste, à claveter				Roche, à claveter
Type de lame		Lames de coupe à boulonner	Dents et segments	Dents encastrées	Dents encastrées	Dents et segments
Capacité nominale	m ³	3,30	3,30	3,40	3,30	2,87
Capacité nominale : facteur de remplissage de 110 %	m ³	3,63	3,63	3,74	3,63	3,16
Largeur	mm	2 927	2 994	2 994	2 994	2 969
16 † Hauteur de vidage à portée maximale, vidage à 45°	mm	2 789	2 664	2 598	2 633	2 695
17 † Portée au levage maximal et vidage à 45°	mm	1 378	1 480	1 588	1 552	1 636
Portée avec bras de manutention et godet à l'horizontale	mm	2 731	2 892	3 015	2 965	2 950
A † Profondeur d'excavation	mm	90	90	63	63	93
12 † Longueur hors tout	mm	8 371	8 544	8 645	8 595	8 630
B † Hauteur hors tout avec godet au levage maximal	mm	5 536	5 536	5 621	5 574	5 442
Diamètre de braquage de la chargeuse avec godet en position de transport	mm	13 787	13 957	14 009	13 978	14 003
Charge limite d'équilibre statique, en ligne (ISO)*	kg	13 488	13 345	13 230	13 344	14 059
Charge limite d'équilibre statique, en ligne (pneus rigides)*	kg	14 283	14 139	14 035	14 146	14 900
Charge limite d'équilibre statique, avec articulation (ISO)*	kg	11 566	11 424	11 302	11 411	12 050
Charge limite d'équilibre statique, avec articulation (pneus rigides)*	kg	12 381	12 236	12 126	12 233	12 911
Force d'arrachage	kN	174	172	171	179	172
Poids en ordre de marche*	kg	19 840	19 948	20 109	20 049	20 517

*Les charges d'équilibre statique et les poids en ordre de marche correspondent à une machine équipée de pneus à carcasse radiale Michelin 23.5R25 XHA2 L3, avec le plein de carburant, le conducteur, le contrepoids auxiliaire, le démarrage à froid, les garde-boue pour déplacement sur route, Product Link, les essieux ouverts/de blocage de différentiel manuel (avant/arrière), le blindage du groupe motopropulseur, la direction auxiliaire et un ensemble d'insonorisation.

(Avec déflexion des pneus) Conformité parfaite à la norme ISO 14397-1 (2007), paragraphes 1 à 6, qui autorise un écart de 2 % entre les résultats des calculs et des tests.

(Sans déflexion des pneus) Conformité à la norme ISO 14397-1 (2007), paragraphes 1 à 5.

†Illustration avec tableaux des dimensions.

D'autres godets sont disponibles et les offres varient en fonction de la région. Veuillez contacter votre concessionnaire Cat pour en savoir plus.

Spécifications des Chargeuses sur pneus 950M/962M

Facteurs de remplissage estimés et tableau de sélection des godets de la 962M

La taille du godet doit être choisie en fonction de la masse volumique du matériau et du facteur de remplissage prévu. Les nouveaux godets type Performance Cat, grâce à un fond plus long, une ouverture plus grande, un meilleur angle de comblement, des ridelles latérales arrondies et des protections intégrées contre le déversement, permettent d'obtenir des facteurs de remplissage nettement supérieurs à ceux de la génération précédente ou des godets non Cat. Le volume réel traité par la machine est donc souvent plus important que la capacité nominale.

Matériau en vrac		Masse volumique du matériau	Facteur de remplissage (%)*
Terre/argile		1 500-1 700 kg/m ³	115
Sable et gravier		1 500-1 700 kg/m ³	115
Granulat :	25 à 76 mm	1 600-1 700 kg/m ³	110
	19 mm et inférieur	1 800 kg/m ³	105
Roche :	76 mm et supérieur	1 600 kg/m ³	100

*Exprimé en % de la capacité nominale ISO.

Nota : les facteurs de remplissage atteints varient également selon que le produit a été lavé ou non.

		Masse volumique du matériau	kg/m ³	700	800	900	1 000	1 100	1 200	1 300	1 400	1 500	1 600	1 700	1 800	1 900	2 000	2 100	2 200	2 300	2 400	2 500			
Timonerie standard, contrepoids standard	À claveter	Manutention	3,4 m ³									3,91 m ³											3,4 m ³		
			3,6 m ³									4,14 m ³													3,6 m ³
			3,8 m ³									4,37 m ³													3,8 m ³
		Manutention, extra-robuste	3,6 m ³											4,14 m ³											3,6 m ³
			3,6 m ³ FMT											4,14 m ³											3,6 m ³
	Roche	3,16 m ³ T&S											3,63 m ³											3,16 m ³	
	Attache rapide Fusion	Manutention	3,6 m ³										4,14 m ³											3,6 m ³	
	Attache rapide universelle	Manutention	3,6 m ³										4,14 m ³											3,6 m ³	
Timonerie à grande hauteur de levage	À claveter	Manutention	3,4 m ³									3,91 m ³												3,4 m ³	
			3,6 m ³											4,14 m ³										3,6 m ³	
			3,8 m ³											4,37 m ³										3,8 m ³	
		Manutention, extra-robuste	3,6 m ³											4,14 m ³										3,6 m ³	
			3,6 m ³ FMT											4,14 m ³											3,6 m ³
	Roche	3,16 m ³ T&S											3,63 m ³											3,16 m ³	
	Attache rapide Fusion	Manutention	3,6 m ³										4,14 m ³											3,6 m ³	
	Attache rapide universelle	Manutention VCE	3,6 m ³										4,14 m ³											3,6 m ³	
Ensemble pour pelle pour manutention de granulats	À claveter	Manutention, extra-robuste	3,8 m ³									4,37 m ³											3,8 m ³		
			3,8 m ³											4,37 m ³										3,8 m ³	
		Manutention, granulats	3,6 m ³											4,14 m ³										3,6 m ³	
	3,8 m ³												4,37 m ³										3,8 m ³		
	Attache rapide universelle	Manutention	3,6 m ³									4,14 m ³											3,6 m ³		
Coefficient de remplissage du godet																									

Nota : Tous les godets illustrés sont équipés de lames boulonnées.

Spécifications des Chargeuses sur pneus 950M/962M

Caractéristiques de fonctionnement avec godets de la 962M

Timonerie	Timonerie standard, contrepoids standard						Changement de timonerie à grande hauteur de levage	
Type de godet	Manutention, à claveter				Manutention, attache rapide Fusion	Manutention, attache rapide universelle		
	Lames de coupe à boulonner	Dents et segments	Lames de coupe à boulonner	Dents et segments	Lames de coupe à boulonner	Lames de coupe à boulonner		
Capacité nominale	m ³	3,40	3,40	3,60	3,60	3,60	3,60	
Capacité nominale : facteur de remplissage de 110 %	m ³	3,74	3,74	3,96	3,96	3,96	3,96	
Largeur	mm	2 927	2 994	2 927	2 994	2 927	2 927	
16 † Hauteur de vidage à portée maximale, vidage à 45°	mm	2 978	2 852	2 946	2 821	2 904	2 860	288
17 † Portée au levage maximal et vidage à 45°	mm	1 340	1 442	1 372	1 474	1 414	1 458	101
Portée avec bras de manutention et godet à l'horizontale	mm	2 869	3 030	2 914	3 075	2 974	3 036	277
A † Profondeur d'excavation	mm	88	88	88	88	88	89	5
12 † Longueur hors tout	mm	8 608	8 780	8 653	8 825	8 713	8 775	372
B † Hauteur hors tout avec godet au levage maximal	mm	5 783	5 783	5 831	5 831	5 860	5 888	289
Diamètre de braquage de la chargeuse avec godet en position de transport	mm	13 909	14 080	13 936	14 108	13 966	13 997	308
Charge limite d'équilibre statique, en ligne (ISO)*	kg	13 477	13 337	13 383	13 243	12 828	12 741	-630
Charge limite d'équilibre statique, en ligne (pneus rigides)*	kg	14 201	14 060	14 109	13 967	13 544	13 445	-722
Charge limite d'équilibre statique, avec articulation (ISO)*	kg	11 533	11 393	11 445	11 304	10 917	10 859	-611
Charge limite d'équilibre statique, avec articulation (pneus rigides)*	kg	12 278	12 137	12 192	12 050	11 655	11 585	-694
Force d'arrachage	kN	183	182	177	176	169	162	-1
Poids en ordre de marche*	kg	20 252	20 360	20 296	20 404	20 739	20 551	593

*Les charges d'équilibre statique et les poids en ordre de marche correspondent à une machine équipée de pneus à carcasse radiale Michelin 23.5R25 XHA2 L3, avec le plein de carburant, le conducteur, le contrepoids standard, le démarrage à froid, les garde-boue pour déplacement sur route, Product Link, les essieux ouverts/de blocage de différentiel manuel (avant/arrière), le blindage du groupe motopropulseur, la direction auxiliaire et un ensemble d'insonorisation.

(Avec déflexion des pneus) Conformité parfaite à la norme ISO 14397-1 (2007), paragraphes 1 à 6, qui autorise un écart de 2 % entre les résultats des calculs et des tests.

(Sans déflexion des pneus) Conformité à la norme ISO 14397-1 (2007), paragraphes 1 à 5.

†Illustration avec tableaux des dimensions.

D'autres godets sont disponibles et les offres varient en fonction de la région. Veuillez contacter votre concessionnaire Cat pour en savoir plus.

Spécifications des Chargeuses sur pneus 950M/962M

Caractéristiques de fonctionnement avec godets de la 962M

Timonerie		Timonerie standard, contrepoids standard					Changement de timonerie à grande hauteur de levage
Type de godet		Manutention, extra-robuste, à claveter			Manutention, à claveter	Roche, à claveter	
Type de lame		Lames de coupe à boulonner	Dents et segments	Dents encastrées	Lames de coupe à boulonner	Dents et segments	
Capacité nominale	m ³	3,60	3,60	3,60	3,80	3,16	
Capacité nominale : facteur de remplissage de 110 %	m ³	3,96	3,96	3,96	4,18	3,48	
Largeur	mm	2 927	2 994	2 994	2 927	2 969	
16 † Hauteur de vidage à portée maximale, vidage à 45°	mm	2 943	2 817	2 783	2 910	2 853	288
17 † Portée au levage maximal et vidage à 45°	mm	1 375	1 477	1 554	1 408	1 604	101
Portée avec bras de manutention et godet à l'horizontale	mm	2 919	3 080	3 158	2 965	3 117	277
A † Profondeur d'excavation	mm	88	88	61	88	91	5
12 † Longueur hors tout	mm	8 658	8 830	8 888	8 704	8 894	372
B † Hauteur hors tout avec godet au levage maximal	mm	5 837	5 837	5 884	5 879	5 730	289
Diamètre de braquage de la chargeuse avec godet en position de transport	mm	13 939	14 111	14 137	13 967	14 145	308
Charge limite d'équilibre statique, en ligne (ISO)*	kg	13 251	13 108	13 112	13 275	13 881	-630
Charge limite d'équilibre statique, en ligne (pneus rigides)*	kg	13 976	13 832	13 844	14 002	14 650	-722
Charge limite d'équilibre statique, avec articulation (ISO)*	kg	11 313	11 170	11 164	11 342	11 855	-611
Charge limite d'équilibre statique, avec articulation (pneus rigides)*	kg	12 060	11 916	11 918	12 091	12 646	-694
Force d'arrachage	kN	176	175	180	170	177	-1
Poids en ordre de marche*	kg	20 412	20 520	20 607	20 350	21 039	593

*Les charges d'équilibre statique et les poids en ordre de marche correspondent à une machine équipée de pneus à carcasse radiale Michelin 23.5R25 XHA2 L3, avec le plein de carburant, le conducteur, le contrepoids standard, le démarrage à froid, les garde-boue pour déplacement sur route, Product Link, les essieux ouverts/de blocage de différentiel manuel (avant/arrière), le blindage du groupe motopropulseur, la direction auxiliaire et un ensemble d'insonorisation.

(Avec déflexion des pneus) Conformité parfaite à la norme ISO 14397-1 (2007), paragraphes 1 à 6, qui autorise un écart de 2 % entre les résultats des calculs et des tests.

(Sans déflexion des pneus) Conformité à la norme ISO 14397-1 (2007), paragraphes 1 à 5.

†Illustration avec tableaux des dimensions.

D'autres godets sont disponibles et les offres varient en fonction de la région. Veuillez contacter votre concessionnaire Cat pour en savoir plus.

Spécifications des Chargeuses sur pneus 950M/962M

Caractéristiques de fonctionnement avec godets de la 962M : pelle pour manutention de granulats

Ensemble		Pelle pour manutention de granulats**				
Type de godet		Manutention, à claveter	Manutention, extra-robuste, à claveter	Manutention, granulats, à claveter		Manutention, attache rapide universelle
Type de lame		Lames de coupe à boulonner	Lames de coupe à boulonner	Lames de coupe à boulonner	Lames de coupe à boulonner	Lames de coupe à boulonner
Capacité nominale	m ³	3,80	3,80	3,60	3,80	3,60
Capacité nominale : facteur de remplissage de 110 %	m ³	4,18	4,18	3,96	4,18	3,96
Largeur	mm	2 927	2 927	2 914	2 914	2 927
16 † Hauteur de vidage à portée maximale, vidage à 45°	mm	2 910	2 910	2 964	2 928	2 860
17 † Portée au levage maximal et vidage à 45°	mm	1 408	1 408	1 354	1 390	1 458
Portée avec bras de manutention et godet à l'horizontale	mm	2 965	2 965	2 889	2 940	3 036
A † Profondeur d'excavation	mm	88	88	88	88	89
12 † Longueur hors tout	mm	8 743	8 743	8 667	8 718	8 814
B † Hauteur hors tout avec godet au levage maximal	mm	5 879	5 866	5 816	5 868	5 888
Diamètre de braquage de la chargeuse avec godet en position de transport	mm	13 967	13 967	13 909	13 940	13 997
Charge limite d'équilibre statique, en ligne (ISO)*	kg	14 362	14 240	14 497	14 385	13 800
Charge limite d'équilibre statique, en ligne (pneus rigides)*	kg	15 165	15 042	15 297	15 188	14 576
Charge limite d'équilibre statique, avec articulation (ISO)*	kg	12 239	12 116	12 367	12 262	11 732
Charge limite d'équilibre statique, avec articulation (pneus rigides)*	kg	13 070	12 947	13 196	13 093	12 537
Force d'arrachage	kN	170	170	181	174	162
Poids en ordre de marche*	kg	20 919	21 030	20 848	20 901	21 120

*Les charges d'équilibre statique et les poids en ordre de marche correspondent à une machine équipée de pneus à carcasse radiale Michelin 23.5R25 XHA2 L3, avec le plein de carburant, le conducteur, le contrepoids de pelle pour manutention de granulats, le démarrage à froid, les garde-boue pour déplacement sur route, Product Link, les essieux ouverts/de blocage de différentiel manuel (avant/arrière), le blindage du groupe motopropulseur, la direction auxiliaire et un ensemble d'insonorisation.

**La configuration de la pelle pour manutention de granulats n'est pas compatible avec les dents et segments, les pointes, les godets roche, les grandes hauteurs de levage et les pneus L5.

(Avec déflexion des pneus) Conformité parfaite à la norme ISO 14397-1 (2007), paragraphes 1 à 6, qui autorise un écart de 2 % entre les résultats des calculs et des tests.

(Sans déflexion des pneus) Conformité à la norme ISO 14397-1 (2007), paragraphes 1 à 5.

†Illustration avec tableaux des dimensions.

D'autres godets sont disponibles et les offres varient en fonction de la région. Veuillez contacter votre concessionnaire Cat pour en savoir plus.

Équipement standard des modèles 950M/962M

Équipement standard

L'équipement standard peut varier. Consultez votre concessionnaire Cat pour en savoir plus.

POSTE DE CONDUITE

- Cabine, pressurisée et insonorisée (ROPS/FOPS)
- Supports visqueux
- Écran tactile couleur LCD 18 cm multifonction pour l'affichage de la caméra de vision arrière (activée en marche arrière) et des paramètres d'état, de configuration et d'intégrité de la machine
- Commandes EH, fonctions de levage et d'inclinaison SAL (levier à un seul axe)
- Volant, volant de direction
- Pré-équipement radio (d'ambiance) comprenant antenne, haut-parleurs et convertisseur (12 V, 10 A)
- Climatiseur, réchauffeur et dégivreur (ventilateur et température auto.)
- Frein de stationnement électrohydraulique
- Porte-gobelets (2) avec compartiment de rangement pour téléphone portable ou lecteur MP3
- Verrouillage de la fonction godet/outil de travail
- Crochets à vêtements (2)
- Filtre à air de cabine
- Mains courantes et échelles d'accès à la cabine ergonomiques
- Klaxon, électrique
- Éclairage, deux plafonniers (cabine)
- Rétroviseurs, extérieurs avec miroirs anti-angle mort intégrés
- 16 contacteurs à membrane sur les montants
- 2 prises 12 V
- Siège Comfort Cat (revêtement tissu) à suspension pneumatique
- Ceinture de sécurité à enrouleur 51 mm, avec indicateur
- Pare-soleil à l'avant
- Balais d'essuie-glace à lave-glace intégré, avant et arrière, essuie-glace avant intermittent
- Fenêtre coulissante à gauche et à droite
- Fixation de cabine

CENTRALE DE SURVEILLANCE INFORMATISÉE

- Avec les indicateurs suivants :
 - Compteur de vitesse et compte-tours
 - Indicateur de rapport de vitesse numérique
 - Niveau de liquide d'échappement diesel (DEF)
 - Température : liquide de refroidissement moteur, huile hydraulique, huile de transmission
 - Niveau de carburant

- Avec témoins d'avertissement suivants :
 - Température : huile d'essieu, collecteur d'admission du moteur
 - Pression : huile moteur, pression de carburant trop élevée/basse, huile de direction principale, huile de frein de manœuvre
 - Tension de la batterie élevée/basse
 - Obstruction du filtre à air moteur
 - Obstruction du filtre à huile hydraulique
 - Niveau d'huile hydraulique bas
 - Frein de stationnement
 - Faible niveau de DEF
 - Dérivation du filtre de transmission

ÉQUIPEMENT ÉLECTRIQUE ET ÉCLAIRAGE

- Batteries (2), 1 400 CCA sans entretien
- Contacteur à clé de démarrage/arrêt
- Démarreur électrique, à usage intensif
- Circuit de démarrage et de charge (24 V)
- Système d'éclairage :
 - Quatre projecteurs halogènes (montés sur la cabine)
 - Deux feux d'arrêt, clignotants, feux arrière à diode
 - Deux phares halogènes (avec clignotants)
 - Deux phares halogènes d'éclairage arrière (montés sur le capot)
- Avertisseur de recul
- Alternateur, 145 A avec balais
- Coupe-batterie principal
- Prise de démarrage (câbles non fournis)
- Direction auxiliaire

TECHNOLOGIES CAT CONNECT

- Technologies Link : Product Link
- Technologies Detect : caméra de vision arrière

GROUPE MOTOPROPULSEUR

- Moteur C7.1 ACERT Cat : conforme aux normes européennes Stage IV sur les émissions
- Module d'émissions propres Cat (CEM) avec filtre à particules diesel (DPF) et réservoir et pompe de liquide d'échappement diesel (DEF) externes
- Pompe d'amorçage de carburant (électrique)
- Séparateur eau/carburant
- Préfiltre, admission d'air du moteur
- Mode économie (sélectionnable)
- Transmission, Powershift à arbre intermédiaire automatique (5 AV/3 AR)
- Convertisseur de couple, embrayage de verrouillage avec stator à roue libre
- Contacteur, verrouillage du dispositif de neutralisation de la transmission
- Essieux, essieu avant à blocage de différentiel manuel, essieu arrière à différentiel ouvert
- Essieux, robinets de vidange écologiques

- Freins hydrauliques totalement hermétiques, disque humide avec circuit de freinage intégré (IBS)
- Indicateurs d'usure des freins
- Frein de stationnement, disque et étrier
- Ventilateur de radiateur à commande électronique, entraînement hydraulique et capteur de température
- Radiateur, application générant beaucoup de débris, avec un espacement des ailettes important

TIMONERIE

- Timonerie en Z optimisée, levier d'inclinaison/ tube transversal moulé
- Désengagement, levage et inclinaison, automatique (réglable en cabine)

CIRCUIT HYDRAULIQUE

- Circuit hydraulique, détection de charge
- Direction, détection de charge
- Commande antitangage, 2 V
- Prises de pression pour diagnostic distant
- Flexibles, XT Cat
- Raccords à joint torique axial Cat
- Refroidisseur d'huile hydraulique (pivotant)
- Robinets de prélèvement d'échantillons d'huile

LIQUIDES

- Liquide de refroidissement longue durée prémélangé avec protection contre le gel jusqu'à -34 °C

AUTRES ÉQUIPEMENTS STANDARD

- Capot, non métallique à inclinaison électrique avec demi-coquille arrière
- Centres d'entretien (électrique et hydraulique)
- Coupure de ralenti automatique
- Garde-boue, avant en acier avec bavette/arrière avec rallonge
- Robinets de vidange écologiques pour les liquides du moteur, de la transmission et du circuit hydraulique
- Grille, débris présents dans l'air
- Filtres : à carburant, à air moteur, à huile moteur, à huile hydraulique, de transmission
- Refroidisseur de carburant
- Graissage Zerk
- Attelage, barre d'attelage avec axe
- Clapet anti-pluie de préfiltre
- Regards de niveau : niveaux de liquide de refroidissement moteur, d'huile hydraulique et d'huile de transmission
- Boîte à outils
- Cadenas antivandalisme

Options

Les options peuvent varier. Consultez votre concessionnaire Cat pour en savoir plus.

POSTE DE CONDUITE

- Porte, système d'ouverture à distance
- Couvreclé métallique de système de chauffage/ventilation/climatisation
- Commandes électrohydrauliques, 3^e fonction SAL
 - Contacteur à roulette supplémentaire pour la 4^e fonction
- Commandes électrohydrauliques, manipulateur de levage et d'inclinaison
 - Contacteurs à roulette intégrés supplémentaires pour les 3^e et 4^e fonctions
- Filtre d'air frais à charbon
- Rétroviseurs, extérieurs chauffants avec miroirs anti-angle mort intégrés
- Préfiltre, chauffage/ventilation/climatisation
- Préfiltre, chauffage/ventilation/climatisation (RESPA)
- Radio AM/FM, lecteur CD/USB/MP3 Bluetooth
- Radio, pré-équipement CB
- Siège chauffé à suspension pneumatique
- Ceinture de sécurité, à quatre points d'ancrage, avec indicateur
- Direction, manipulateur électrohydraulique, détection de la vitesse avec retour d'effort
- Toit métallique
- Pare-soleil à l'arrière
- Vitres, montées sur caoutchouc
- Vitres, avec protection avant
- Vitres, avec protections complètes à l'avant, à l'arrière et latérales
- Affichage vision arrière permanent (WAVS)

ÉQUIPEMENT ÉLECTRIQUE ET ÉCLAIRAGE

- Quatre projecteurs halogènes supplémentaires montés sur la cabine ou ;
- Quatre projecteurs au xénon supplémentaires montés sur la cabine
- Phares avant avec clignotant à diode
- Gyrophare stroboscopique orange
- Lampes stroboscopiques à sens de marche inversé
- Limiteur de vitesse 20 km/h

DÉMARREURS, BATTERIES ET ALTERNATEURS

- Démarrage à froid : 240 V

TECHNOLOGIES CAT CONNECT

- Technologies Link : VIMS™
- Technologies de charge utile :
 - Système Autodig pour granulats
 - Mesure de la production Cat
 - Imprimante, mesure de la production Cat
- Technologies Detect : affichage dédié pour la caméra de vision arrière, activation permanente
- Système de sécurité machine

GROUPE MOTOPROPULSEUR

- Essieux
 - Blocages de différentiel avant/arrière automatiques
 - Refroidisseur d'huile d'essieu
 - Protections de joint
- Ventilateur, VPF (ventilateur à pas variable), commandes automatique et manuelle
- Radiateur, capacité à température ambiante élevée avec espacement des ailettes réduit

TIMONERIE

- Grande hauteur de levage
- Exploitation forestière
- Pré-équipement d'attache rapide
- Lubrification automatique

OUTILS DE TRAVAIL

- Godets type Performance
- Attache rapide Fusion, attache ISO
- Fourches à palettes
- Fourches à grumes

CIRCUIT HYDRAULIQUE

- 3^e fonction avec commande antitangage
 - Timonerie standard
 - Timonerie à grande hauteur de levage
 - Timonerie pour l'exploitation forestière
- 4^e fonction avec commande antitangage
 - Timonerie standard
 - Timonerie à grande hauteur de levage
 - Timonerie pour l'exploitation forestière

LIQUIDES

- Liquide de refroidissement longue durée prémélangé avec protection contre le gel jusqu'à -50 °C
- Huile biodégradable, Cat HYDO™

AUTRES OPTIONS

- Garde-boue pour déplacements sur route
- Protection, groupe motopropulseur
- Préfiltre à effet centrifuge
- Préfiltre, débris
- Plate-forme, lave-glace
- Ensemble de démarrage par temps froid
 - Dérivation du filtre de transmission
 - Dérivation de la pompe de ventilateur
 - Réchauffeur d'eau des chemises ou de bloc-moteur
 - Pré-équipement pour l'aide au démarrage à l'éther

AUTRES CONFIGURATIONS EN OPTION

- Pelle pour manutention de granulats (962M uniquement ; la 950M offre un contrepoids auxiliaire mais n'est pas restreinte comme indiqué pour une pelle pour manutention de granulats)
- Chargeuse à chaînes pour le traitement des déchets et industrielle
- Exploitation forestière

Pour plus de détails sur les produits Cat, les prestations des concessionnaires et les solutions professionnelles, rendez-vous sur notre site Web www.cat.com

© 2015 Caterpillar
Tous droits réservés

Documents et spécifications susceptibles de modifications sans préavis. Les machines représentées sur les photos peuvent comporter des équipements supplémentaires. Pour connaître les options disponibles, veuillez vous adresser à votre concessionnaire Cat.

CAT, CATERPILLAR, SAFETY.CAT.COM, leurs logos respectifs, la couleur « Caterpillar Yellow » et l'habillage commercial « Power Edge », ainsi que l'identité visuelle de l'entreprise et des produits qui figurent dans le présent document, sont des marques déposées de Caterpillar qui ne peuvent pas être utilisées sans autorisation.

VisionLink est une marque déposée de Trimble Navigation Limited, enregistrée aux États-Unis et dans d'autres pays.

AFHQ7370 (02-2015)
(Traduction: 03-2015)
(UE)

