



Cat[®]

Hammare

H25D

EGENSKAPER:

Passar perfekt

- H25D passar perfekt för rivning-och återvinningsentreprenörer som arbetar inne i byggnader och i områden med begränsad åtkomst.
- Tack vare att de är så små kan 300.9 D och H25D enkelt transporteras till arbetsplatsen.
- H25D är avsedd för användning på minigrävmaskinen 300.9 D och utökar Cats produktsortiment med hammare för maskiner från 0,8 ton (1 700 lb) till 75 ton (165 000 lb).

Enkel design för tillförlitlighet och servicevänlighet

- H25D har en strömlinjeformad utformning som ger enkelt tillträde till trånga utrymmen.
- Bara två rörliga delar ger minimalt underhåll.

Hög slagfrekvens

- H25D har en hög slagfrekvens, vilket innebär hög produktivitet.
- Slagenergin är konstant oberoende av oljeflödets justering (inom specifikationerna).

Enkla och snabba bussningsbyten

- Byte av den nedre bussningen för ett verktyg görs på några minuter, vilket ger minimal stilleståndstid och högre produktivitet.

Monteringsdetaljer ingår

- Hammaren levereras med en komplett monteringsenhet för 300.9D.



Kompatibilitet hammare/maskin

Kontakta Cat-återförsäljaren om specifika maskinkonfigurationer.

Modell	Maskiner
H25D	300.9D



EAME & Eurasia



Cats hammare

Specifikationer

H25D				
Rekommenderat viktintervall för bärare	t	(lb)	0,8-1,1	(1 760-2 430)
Arbetsviktsområde*	kg	(lb)	70	(154)
Slagfrekvens	slag/minut		1 000-1 900	
Energiklass	J	(ft-lb)	169	(125)
Acceptabelt oljefflöde	lpm	(gpm)	15-25	(3,9-6,6)
Maximalt driftstryck	kPa	(psi)	16 500	2 393

* Innefattar hammare, standardverktyg och vanligt monteringsfäste.

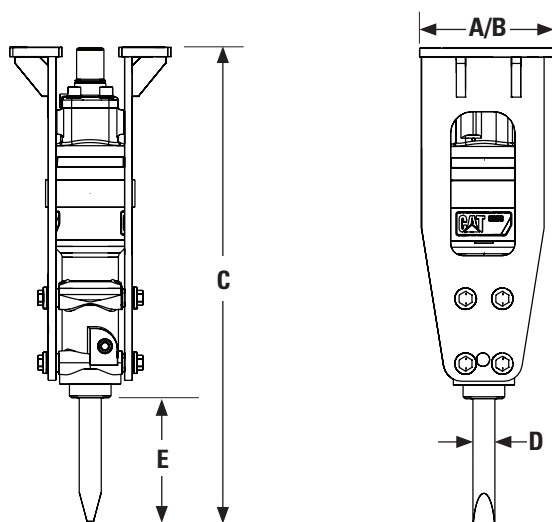

Mått

H25D				
A. Längd	mm	(tum)	220	(8,66)
B. Bredd	mm	(tum)	220	(8,66)
C. Höjd	mm	(tum)	781	(30,75)
D. Verktygsdiameter	mm	(tum)	36	(1,42)
E. Verktygets arbetslängd	mm	(tum)	207	(8,15)



Följ oss på Twitter: [@CatAttachments](https://twitter.com/CatAttachments)

YouTube : www.youtube.com/user/Caterpillarworktools

Fullständig information om Cats produkter, återförsäljarservice och branschlösningar finns på vår webbplats www.cat.com

HWHH0016 (01-15)
(Översättning: 02-15)

©2015 Caterpillar
Alla rättigheter förbehålles

Material och specifikationer kan ändras utan föregående meddelande. Maskinerna som visas på bilderna kan vara försedda med extrautrustning. Kontakta Cat-återförsäljaren beträffande tillgängliga alternativ.

CAT, CATERPILLAR, deras respektive logotyper, "Caterpillar Yellow" och "Power Edge", såväl som företagets och produkternas identitet i detta dokument, är varumärken som tillhör Caterpillar och får inte användas utan medgivande.

